

Pelletpresse MP.510 Pellet-Mill MP.510

geringe Abmessungen /
small dimensions

Leistungsstark /
powerfull

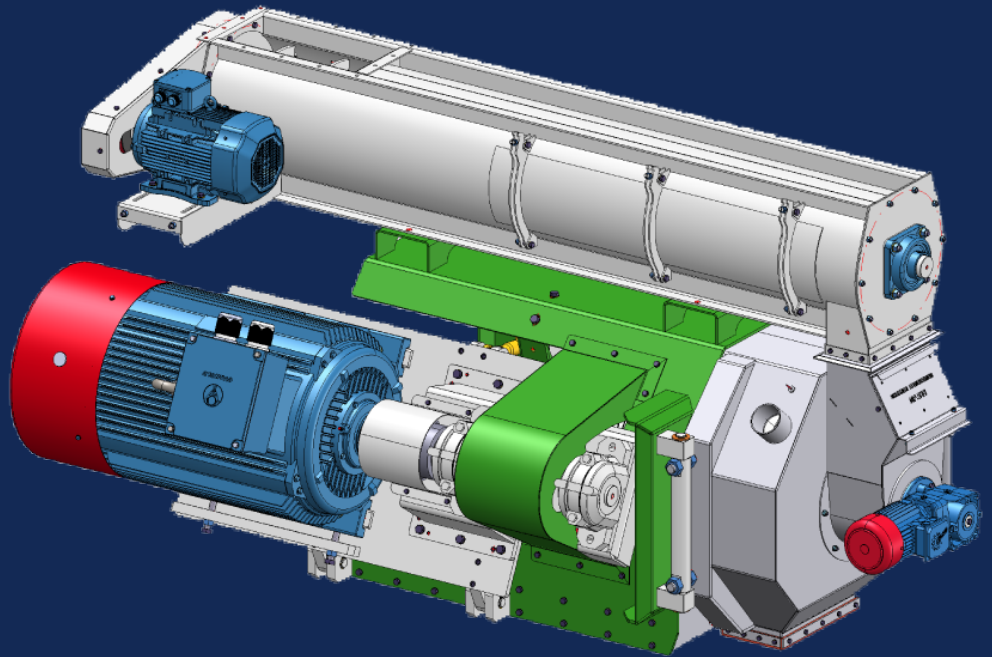
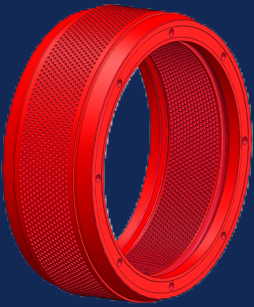

Zur Pelletierung von Biomasse mit einer max. Eingangsfeuchte von 15%
For pelleting of biomass up to 15% input humidity

Technische Daten / Technical Data

Arbeitsbreite Operation Track	138mm
Leistung bei Holz Capacity of Wood	1200....2000kg/h
Arbeitsgeschwindigkeit Operation Speed	3,8...4,2m/sek
Anschlussleistung Power Consumption	110kW
Abmessungen Dimension	L1720 x B2960 x H1509
Gewicht [kg] Weight [kg]	ca. 4.290kg

* Leistungsdaten sind unverbindlich und anwendungsabhängig
* Performance data is non-binding and application dependent

Key-Feature

- ✓ 2-Rollen System
- ✓ Kollertemperaturüberwachung
- ✓ Leistungsfähiger Keilriemenantrieb
- ✓ Messerring für homogene Qualitäts-Pellet
- ✓ Zwangsspeisung in Edelstahl 1.4404
- ✓ Permanentmagnet u. Serviceklappe
- ✓ Pressentür in Edelstahl 1.4404
- ✓ 100% Zugänglichkeit zum Pressraum ohne störende Einbauten
- ✓ Pressenfuß aus massiven Gusseisen
- ✓ Zentralschmierung vorbereitet
- ✓ Optionale Erweiterungen auf Anfrage

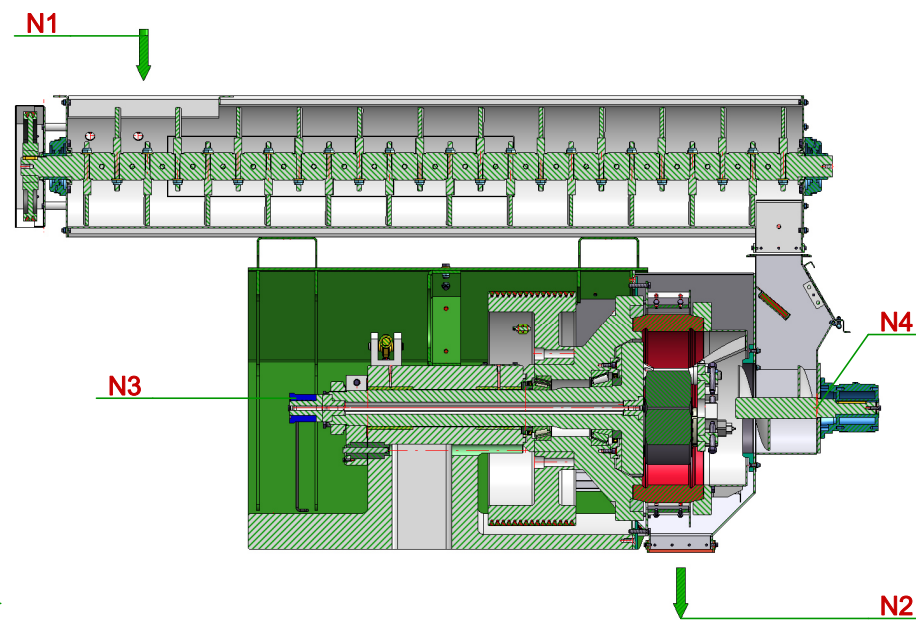
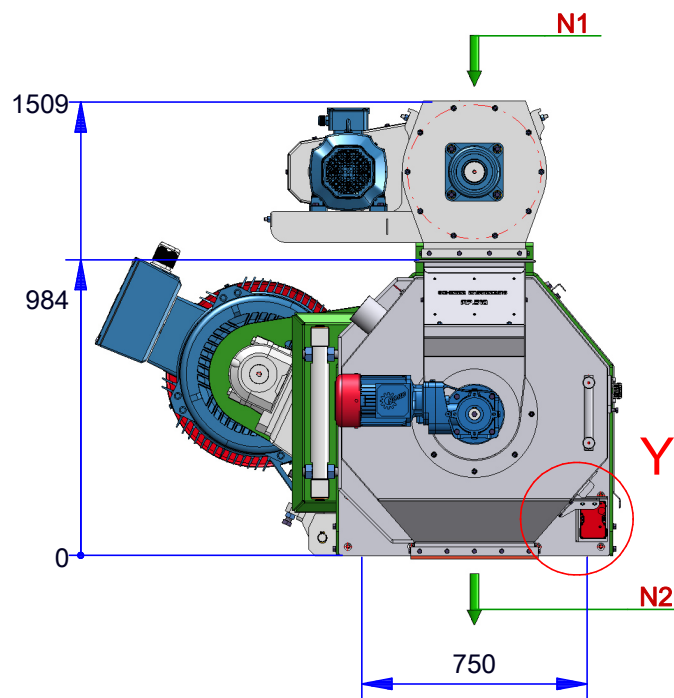

Technical Data:

Inside-Ø die: 510mm
 Width of Operation: 100mm
 Power consumption (mill): 110kW
 Motor: 8-Pole
 Power consumption (conditioner): 3kW
 Total weight: ca.5940kg
 Qty. of roller: 2pc
 Lubrication: grease
 Power transmission: 12pc v-belt
 force feeder: 0,18kW
 Dimension: L2960 x B1720 x H1509

Process Connection

N1: Materialeinlauf /Intake
 N2: Materialauslauf /Discharge
 N3: Anschluss Zentralschmierung /Port Central Lubrication
 N4: Zwangspeisung /Force-Feeder

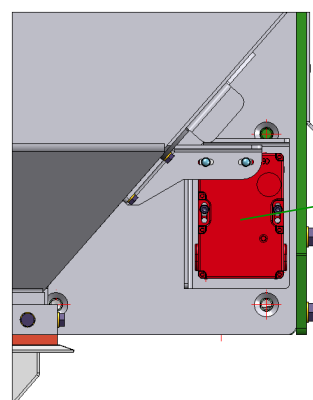
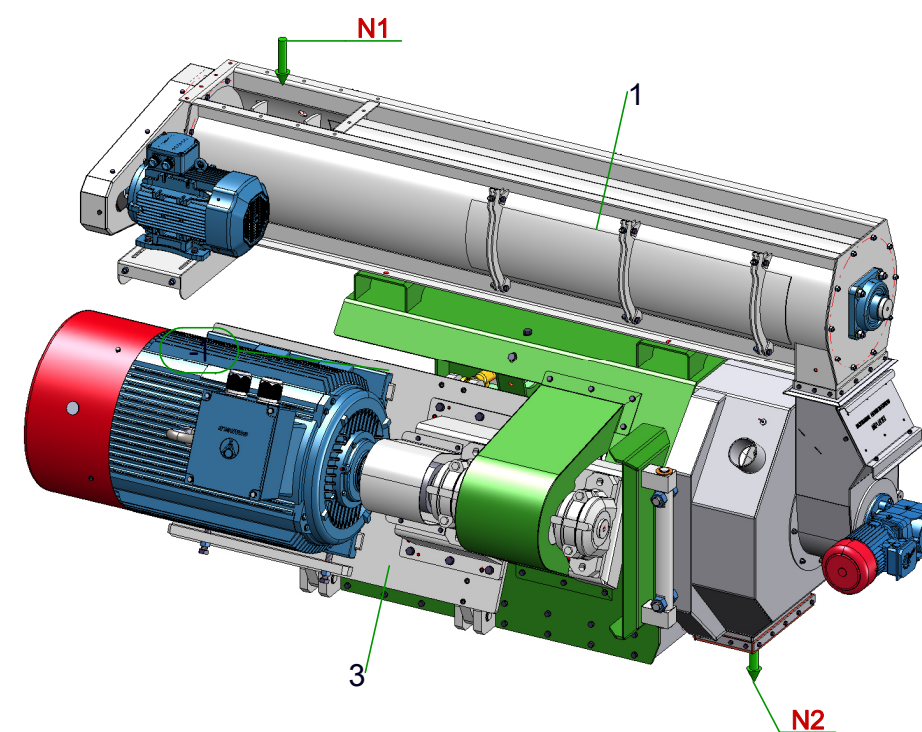
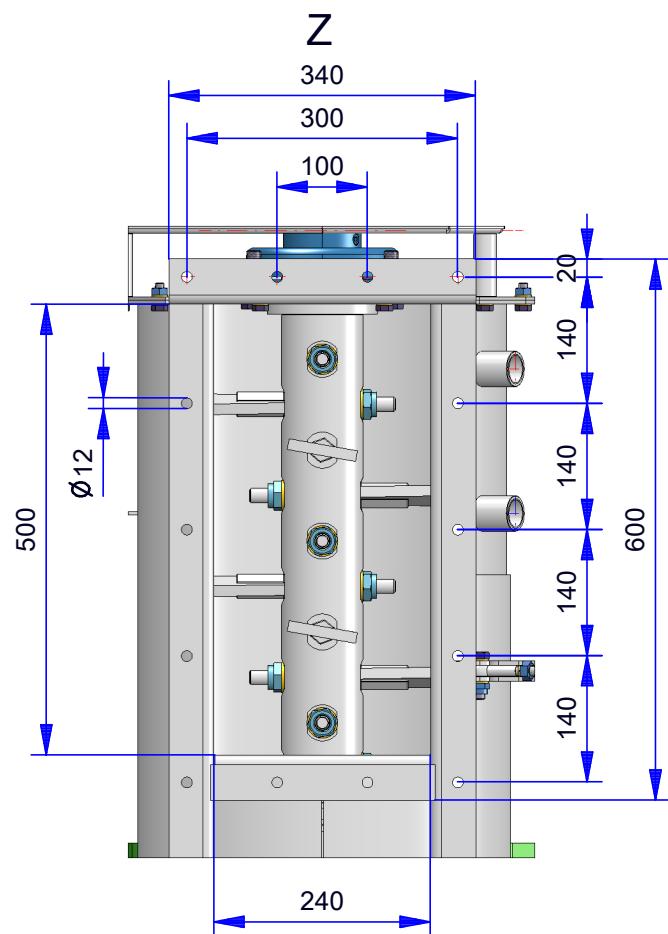
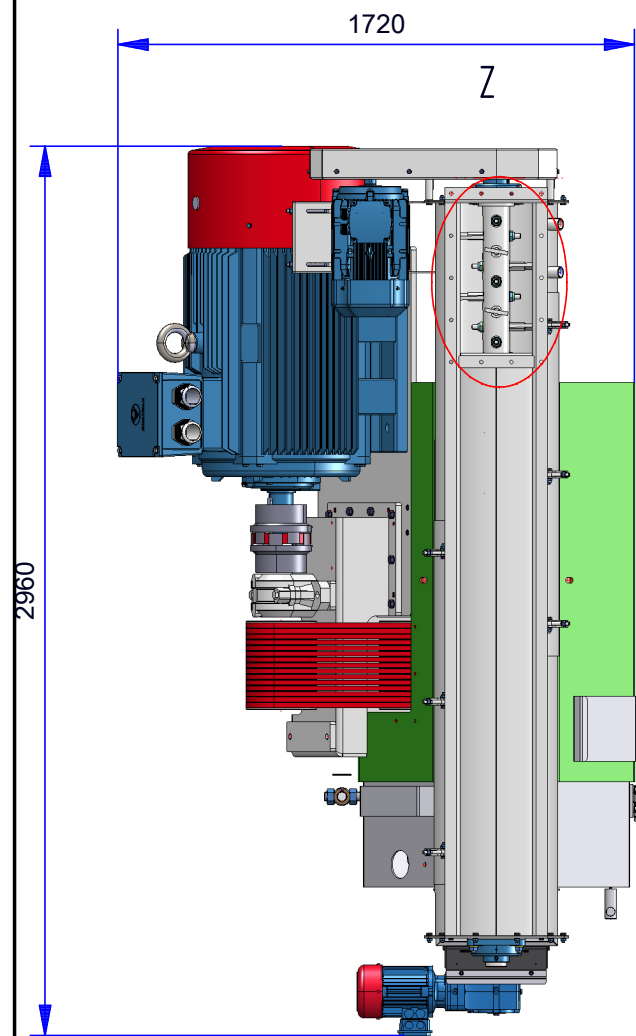

Y (1:7.5)

elektr. Türzuhaltung

1	3	1	Pelletpresse MP.510.100-L	1002053	3782.83	
1	2	1	Konditionierer Ø400 L=2454mm	1001864	570.00	
1	1	1	Pelletausruf Ø120 - 212x388	1002104	11.03	
Stufe	Pos.	Menge	Benennung	Sachnummer	Gew.(kg)	Bemerkung
					Allgemeintoleranzen nach DIN ISO 2768-m	
				Maßstab: 1:25		Gewicht: 5940kg
				Datum 09.07.2020	Name D. Scherer	Pelletpresse MP.510.100.SD L 1488x3000x1514
				Für diese Zeichnung einschließlich der Anlagen behalten wir uns die Urheberrechte vor. Ohne unsere schriftliche Zustimmung dürfen diese weder vervielfältigt noch Dritten zugänglich gemacht werden. Zuwiderhandlungen werden verfolgt.		Blatt 1 Bl.
Zust.				Änderung		Datum
				Name		Ers. f.:
						Ers. d.: